



Maschinenbau

***Précis.
Pratique.
Economique.***



Acier

Bois

PVC

Aluminium

Amenages à rouleaux et Butées de longueur

**EXAKT
Standard**

L'aménagement à rouleaux EXAKT St-A est équipé d'un chariot butée qui se déplace à l'aide d'un volant depuis le poste de travail. Le blocage du chariot s'effectue par un serrage pneumatique et la lecture de la cote se fait sur un afficheur de position digital. Un volant avec pignon entraîne le chariot butée par l'intermédiaire d'une chaîne. Un système de blocage pneumatique (3000 N à 6 bars) commandé par levier assure le blocage précis du chariot butée.

Le chariot butée monté sur roulements de précision permet un déplacement aisé, sans jeu sur un rail de guidage.

La butée standard est escamotable manuellement et réglable jusqu'au trait de coupe. La lecture des cotes en mm sur l'afficheur de position est facilitée grâce aux LED rouge, celui-ci est alimenté électriquement (230 Volts, 50 Hz).

L'alimentation pneumatique se fait par un tuyau spiralé pour les aménagements de 1 à 5 mètres, au-delà l'alimentation se fait par un rail pneumatique.

Amenage pouvant être fixé à droite ou à gauche de la machine (à préciser à la commande) et s'adapte sur tous types et marques de machine.

EXAKT Standard



La tige butée a une longueur de 900mm. La butée est réglable jusqu'au trait de coupe et si nécessaire escamotable manuellement.

La lecture digitale dispose d'un affichage à 5 LED rouge, précision de lecture au mm.

L'afficheur de position se trouve sur la console de commande à l'avant de l'aménagement, la mise en longueur est possible grâce à un entraînement par pignon et chaîne. Il vous informe à tout moment de la position de la butée.

Equipement standard EXAKT ST-A

- Construction de l'aménagement en mécano soudé, profilé en 'U', d'une épaisseur de 3 mm.
- Le rail de guidage sur lequel se déplace le chariot butée est situé à l'arrière de l'aménagement.
- Pieds supports monobloc stables et robustes et réglables en hauteur.
- Largeur totale: 300 ou 400 ou 500 mm
- Largeur utile: 250 ou 350 ou 450 mm
- Hauteur standard de l'aménagement : 880 mm +/- 60 mm ; autre hauteur sur demande.
- Portée de l'aménagement au mètre : env. 300 Kg.
- Rouleaux en acier zingué ø 60 mm sur roulements à billes, épaisseur du tube 2 mm, de l'axe ø 15 mm fileté M10.
- Espacement entre les rouleaux : 250 mm.
- Tous les éléments de l'aménagement sont laqués.
- Couleur de l'aménagement : gris clair RAL 7042 et pieds supports en gris anthracite RAL 7016.
- Rouleaux PVC sur demande, des rouleaux 63 mm, épaisseur 3 mm.
- La longueur utile pour les aménagements EXAKT-ST-A = longueur - 440 mm.

Nombre de pied supports pour EXAKT-Standard
Longueur aménagement N° de pieds supports

1.000/2.000 mm	2
3.000/4.000 mm	3
5.000 mm	4
6.000/7.000 mm	5
8.000 mm	6
9.000/10.000 mm	7



Equipement standard EXAKT ST-E

- Construction robuste, profilé acier laqué de 3 mm.
- Pieds supports réglables en hauteur.
- Rouleaux en acier zingué \varnothing 60 mm avec axe \varnothing 15 mm; rouleaux PVC sur demande
- Portée de l'amenage au mètre: env. 300 kg
- Espacement entre les rouleaux: 250 mm
- Largeur totale: 300 ou 400 ou 500 mm
- Largeur utile: 250 ou 350 ou 450 mm
- Hauteur standard de l'amenage: 880 mm +/- 60 mm.
- Autres caractéristiques idem au modèle EXAKT ST-A.



Equipement standard EXAKT ST-C

- Construction robuste, profilé acier laqué de 3 mm.
- Pieds supports réglables en hauteur.
- Rouleaux en acier zingué \varnothing 60 mm avec axe \varnothing 15 mm; rouleaux PVC sur demande
- Portée de l'amenage au mètre: env. 300 kg
- Espacement entre les rouleaux: 250 mm
- Largeur totale: 300 ou 400 ou 500 mm
- Largeur utile: 250 ou 350 ou 450 mm
- Hauteur standard de l'amenage: 880 mm +/- 60 mm.
- Longueur de 1 à 10 mètres.
- Autres caractéristiques idem au modèle EXAKT ST-A.

EXAKT Standard-E

Amenage à rouleaux avec butée, règle magnétique et affichage digital.

Une bande magnétique est intégrée sur le rail en acier permettant une prise de mesure simple et très précise. La lecture de la cote s'effectue sur un afficheur digital alimenté par batteries.

Précision de mesure +/- 0,2 mm au mètre. Autres caractéristiques idem au modèle EXAKT ST-A.

EXAKT Standard-C

Amenage à rouleaux simple, utilisé en table d'amenée, livrée sans butée ni ruban millimétré.

Equipement complémentaire



Lecture +/- 0,1 mm obtenue par un capteur magnétique placé sur l'axe du volant, lecture aisée sur coffret digital Z58.

L'afficheur de position Z58 mémorise la position initiale par une bague magnétique et un capteur sensitif fixé directement sur l'axe du volant.

Précision de mesure +/- 0,2 mm au mètre.

REF. SZ 09



Retrait de la butée compensé par ressort. Butée escamotable manuellement par un levier excentrique et réglable jusqu'au trait de coupe.

REF. SZ 05



Retrait pneumatique de la butée, course 10 mm.

Livrable uniquement avec option SZ 05.

REF. SZ 07

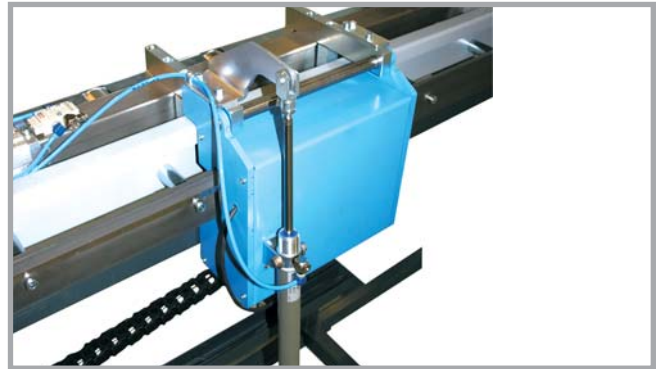

Plaque butée escamotable par commande pneumatique, opération possible depuis la console de commande.

REF. SZ 08



Tôle de remplissage galvanisée entre les rouleaux pour éviter la chute des petites pièces, système amovible.

REF. SZ 06



L'aménagement EXAKT ST-A peut être livré avec une lecture directe par bande magnétique.

L'entraînement du chariot butée et la mesure du déplacement sont de ce fait indissociables.

La lecture se fait sur l'afficheur de position Z58.

Le capteur sensitif est directement monté sur le chariot. Grande précision de mesure +/- 0,1 mm par mètre.

Jusqu'à 2 m : REF. SZ 10

4 m : REF. SZ 12

6 m : REF. SZ 14

3 m : SZ 11

5 m : SZ 13

max. 10 m



Equipement standard EXAKT ST-B

- Construction robuste, profilé acier laqué de 3 mm.
- Pieds supports réglables en hauteur.
- Rouleaux en acier zingué \varnothing 60 mm avec axe \varnothing 15 mm ; rouleaux PVC sur demande.
- Portée de l'amenage au mètre : env. 300 Kg
- Espacement entre les rouleaux : 250 mm.
- Largeur totale: 300 ou 400 ou 500 mm
- Largeur utile : 250 ou 350 ou 450 mm
- Hauteur standard de l'amenage : 880 mm +/- 60 mm.
- Longueur de 1 à 10 mètres.
- Autres caractéristiques idem au modèle EXAKT Standard-A.

Butée standard avec loupe.

Lecture de la cote sur ruban millimétré facilitée par la loupe. Réglage simple et précis de la butée. Butée escamotable.

Taquet escamotable.

Lecture de la cote sur ruban millimétré.

Amenage à rouleaux avec butée EXAKT ST-B à déplacement manuel, lecture sur ruban millimétré via une loupe. Le chariot butée à blocage par manette coulisse dans un rail en C. Butée standard escamotable manuellement et réglable jusqu'au trait de coupe.

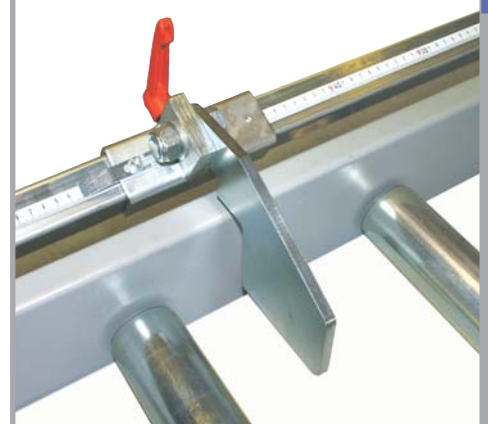



Maschinenbau

Reinhold Beck
Maschinenbau GmbH
Im Grund 23
D-72505 Krauchenwies
Téléphone +49 7576 962978-0
Télécopie +49 7576 962978-90
info@beck-maschinenbau.de
www.beck-maschinenbau.de

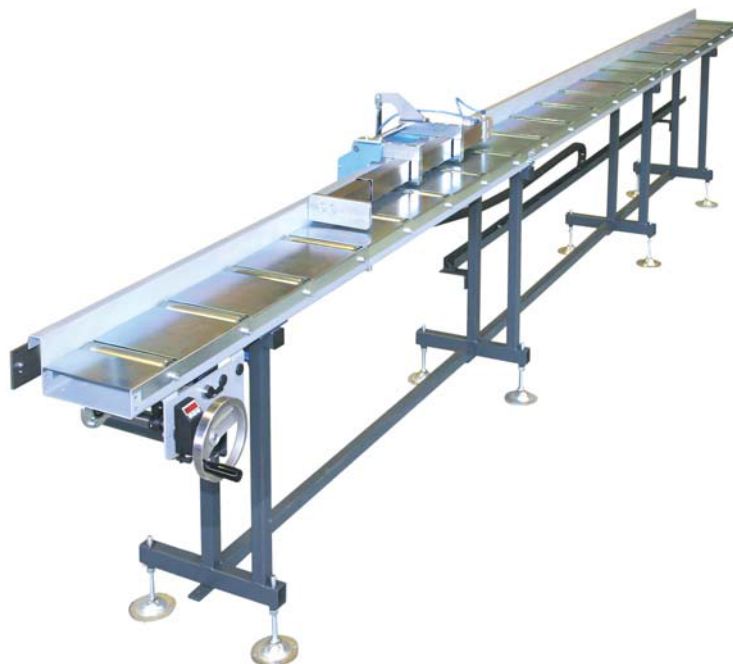

EXAKT ST - Standard

Modèles	EXAKT ST-A	<ul style="list-style-type: none">- Aménagement à rouleaux avec butée- Déplacement par volant et affichage digital de la cote (LED.)- Affichage des mesures en mm.- Guidage du chariot sur chemin de roulements à billes avec serrage pneumatique.- Tige butée réglable jusqu'au trait de coupe et escamotable.
	EXAKT ST-B	<ul style="list-style-type: none">- Aménagement à rouleaux avec butée- Prise de mesure manuelle sur réglet millimétré.- Butée escamotable.
	EXAKT ST-C	<ul style="list-style-type: none">- Aménagement à rouleaux simple sans système de mesure.
	EXAKT ST-E	<ul style="list-style-type: none">- Aménagement à rouleaux avec butée.- Prise de mesure sur bande magnétique et affichage digital de la cote (LCD.)
Equipement standard		<ul style="list-style-type: none">- Construction robuste, profilé acier laqué de 3 mm.- Rouleaux en acier \varnothing 60 mm, avec axe \varnothing 15 mm; rouleaux PVC sur demande.- Portée de l'aménagement au mètre: env. 300 kg.- Espacement entre les rouleaux: 250 mm.

EXAKT
Standard

Fabrications spéciales sur demande.