

minimax t 124

tour à bois

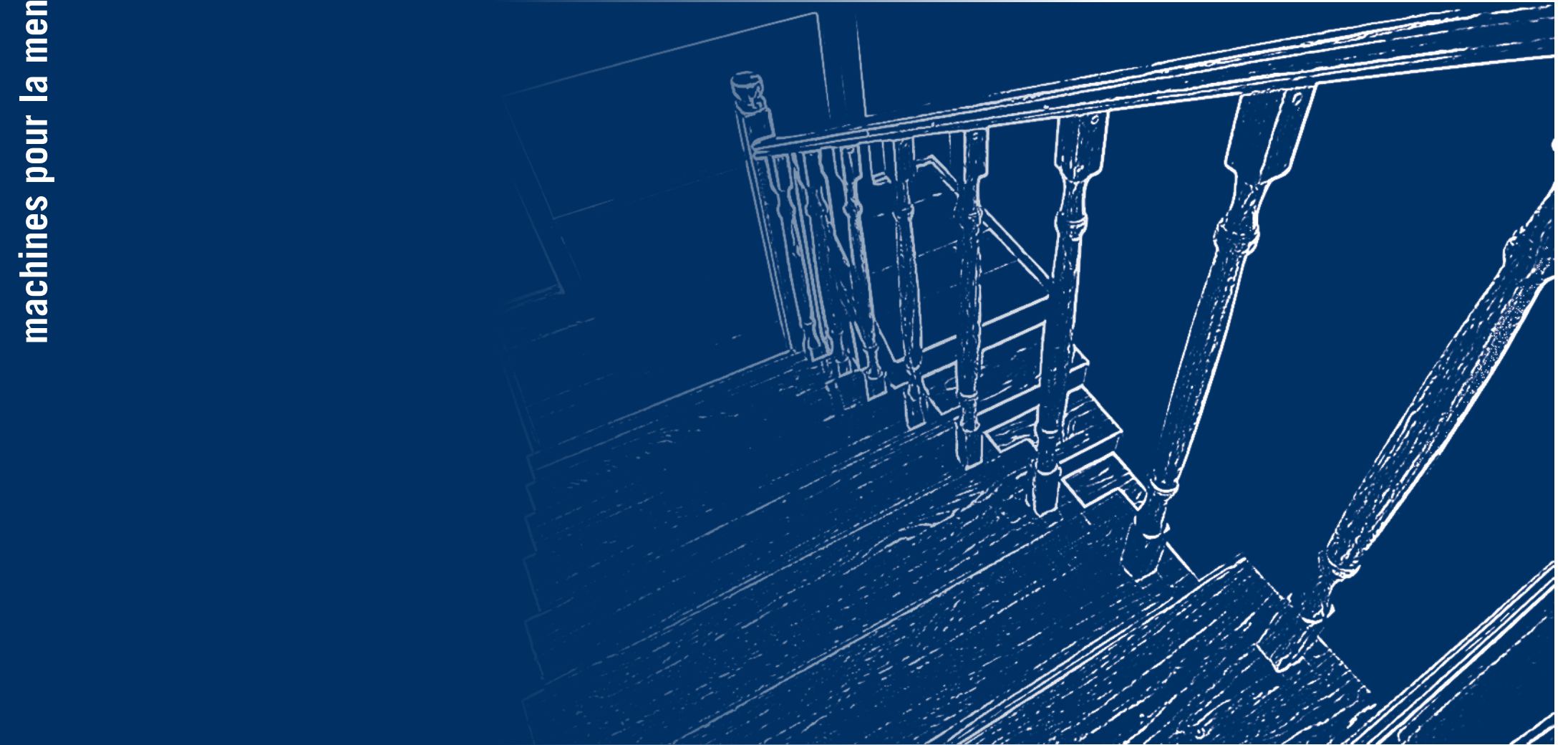

Tous nos matériels sont « Fabriqué chez SCM Italie »

Des pièces moulées en fonte au produit fini.

Venez visiter nos établissements productifs et apprécier la qualité des machines SCM; nous aurons le plaisir de vous avoir comme invité.





minimax

une passion qui mérite des produits professionnels.

minimax est la ligne de machines professionnelles pour les amateurs et les artisans, leader mondial depuis plus de 40 ans.

L'objectif de SCM est d'assurer au client des technologies de qualité qui répondent à ses exigences, de manière de devenir son partenaire de référence selon ses nécessités.

minimax t 124

Sécurité maximale pour l'opérateur.

Tour à bois fiable, efficace, précis et rapide pour les menuisiers et les artisans exigeants.

tour à bois t 124



		t 124
Distance entre les pointes	mm	1150
Hauteur des pointes	mm	200
4 vitesses de rotation mandrin (à 50 Hz)	tours/min.	570 / 1000 / 1850 / 2500
Puissance moteur triphasé	kW/Hz	1,5 (1,8) / 50 (60)
<i>Table complète des données techniques à page 7</i>		



Structure
précision et sécurité

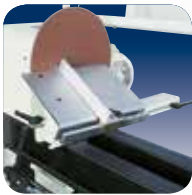

Dispositifs Optionnels
flexible et complète

Tour à bois fiable, efficace, précis et rapide pour les menuisiers et les artisans exigeants.

t 124 groupes opérateurs et dispositifs optionnels

flexible et complète

Dispositifs Optionnels.

Une gamme complète d'accessoires est disponible pour donner vie à sa propre créativité.

précision et sécurité

Structure.

Sécurité et précision maximale pour l'opérateur grâce au grand écran transparent.



Groupe Copieur.

Il permet aussi de reproduire des pièces avec un diamètre autre que le diamètre original. Avance du groupe au moyen d'un volant manuel.

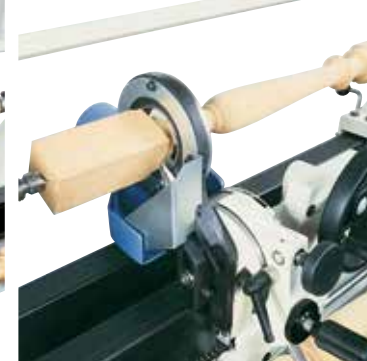

Lunette Mobile avec outil de pré-coupe pour toujours garantir une excellente finition de la pièce en usinage.



Lunette Fixe utilisée pour réduire les vibrations des pièces longues et fines. La forme en « C » permet le passage d'un outil.



Plateau de diamètre 300 mm, pour réaliser de grandes coupes.



Dispositifs d'Entraînement pour pièces en forme de coupe diamètre 40 mm et vis de diamètre 70 mm réalisés en acier monobloc indispensables pour l'usinage de petites pièces en forme.



A



B

A) Groupe de Ponçage, doté d'un petit plateau inclinable, de guide et disque.

B) Mandrin à 4 Pinces diamètre 125 mm qui permet de fixer rapidement des pièces de section circulaire ou carrée.

t 124

dimensions d'encombrement et données techniques

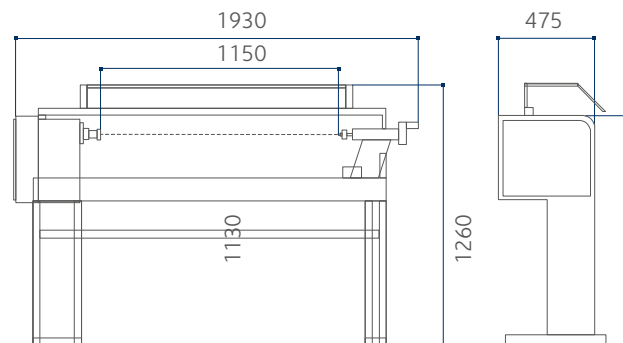

S Standard
O Option

		t 124
Distance entre les pointes	mm	1150
Hauteur des pointes	mm	200
4 vitesses de rotation mandrin (à 50 Hz)	tours/min	570 / 1000 / 1850 / 2500
Entraîneur cone étaux	n.	2
Contre-pointe tournante cone étaux	n.	2
Diamètre plateau	mm	130
machine équipée de copieur (option)		
Longueur maxi. d'usinage	mm	1120
Diamètre maxi.	mm	200
et équipée de lunette mobile (option)		
Longueur maxi. d'usinage	mm	1070
Diamètre maxi.	mm	80
Moteur triphasé 1,5 kW (2 ch) 50 Hz - 1,8 kW (2,5 ch) 60 Hz		S
Moteur monophasé 1,5 kW (2 ch) 50 Hz		O

1.000 TECHNICIENS ET 36.000 RÉFÉRENCES À DISPOSITION POUR UNE ASSISTANCE RAPIDE ET DE QUALITÉ

DES TECHNICIENS HAUTEMENT SPÉCIALISÉS, UNE GESTION EFFICACE ET 6 MAGASINS DE PIÈCES DÉTACHÉES DANS LE MONDE POUR UNE ASSISTANCE DE PROXIMITÉ, SÛRE ET EFFICACE.

SERVICE ASSISTANCE

SCM propose des attentions qui vont bien au-delà du moment de l'acquisition, afin de garantir dans le temps les prestations optimales du système de production de ses clients.

UNE OFFRE COMPLÈTE DE SERVICES APRÈS-VENTE

- installation et mise en route de machines, cellules, lignes et systèmes
- programmes de formation sur mesure pour chaque client
- télé-assistance pour réduire les délais et coûts d'éventuels arrêts machine
- programmes de maintenance préventive pour garantir des prestations constantes dans le temps
- révisions complètes des machines et systèmes pour renouveler la valeur ajoutée des investissements
- mises à jour personnalisées pour les machines et systèmes des clients afin de répondre à de nouvelles exigences de production

 scmservice

SERVICE PIÈCES DÉTACHÉES

Au niveau global, SCM peut compter sur 140 employés au service pièces détachées, pour une gestion intelligente du magasin en mesure de satisfaire chaque demande avec une expédition en temps réel.



36.000 RÉFÉRENCES

Des pièces disponibles pour chaque référence, représentant un investissement égal à 12 millions d'euros.



DES PIÈCES GARANTIES

Même pour les articles que l'on trouve plus difficilement, avec 3,5 millions d'euros investis pour les pièces "critiques".



DISPONIBILITÉ IMMÉDIATE

Plus de 90% des commandes reçues chaque jour sont traitées le jour même grâce à la grande disponibilité des références au sein de notre stock.



6 SIÈGES DANS LE MONDE

Pour la gestion des pièces (Rimini, Singapour, Shenzhen, Moscou, Atlanta, São Bento do Sul).



500 EXPÉDITIONS PAR JOUR

 scmspareparts



LES TECHNOLOGIES LES PLUS SOLIDES POUR L'USINAGE DU BOIS CONSTITUENT NOTRE ADN

SCM. UN IMPORTANT PATRIMOINE DE COMPÉTENCES DANS UNE SEULE MARQUE.

Avec plus de 65 années de succès, **Scm est le grand protagoniste dans la technologie pour l'usinage du bois**, le résultat de l'intégration des meilleurs savoir-faire dans les machines et systèmes pour l'usinage du bois, présent dans le monde entier avec le plus important réseau de distribution du secteur.

65 ans

3 principaux pôles de production en Italie

300.000 m² de production

20.000 machines produites chaque année

90% d'exportations

20 filiales à l'étranger

400 agents et distributeurs

500 techniciens d'assistance

500 brevets enregistrés

La force et la solidité d'un grand Groupe sont également dans notre ADN.

Scm fait en effet partie de Scm Group, leader mondial dans les machines et composants industriels pour l'usinage d'une vaste gamme de matériaux. una vasta gamma di materiali.

SCM GROUP, UNE ÉQUIPE D'EXCELLENCE POUR UNE COMPÉTENCE DE HAUT NIVEAU DANS LES MACHINES ET COMPOSANTS INDUSTRIELS

MACHINES INDUSTRIELLES

Machines seules, installations intégrées et services dédiés au processus d'usinage d'un large panel de matériaux.



TECHNOLOGIES POUR L'USINAGE DU BOIS



TECHNOLOGIES POUR LES MATÉRIEAUX COMPOSITES, L'ALUMINIUM, LE PLASTIQUE, LE VERRE, LA PIERRE, LE MÉTAL

COMPOSANTS INDUSTRIELS

Composants technologiques pour les machines et les installations du groupe, de tiers et pour l'industrie mécanique.



ÉLECTRO-BROCHES ET COMPOSANTS TECHNOLOGIQUES



TABLEAUX ÉLECTRIQUES



COMPOSANTS MÉTALLIQUES



PIÈCES MOULÉES EN FONTE



Société du Scm Group

siège légale:

via Emilia, 77
47921 Rimini, Italia
T. +39 0541 700111
F. +39 0541 700232

siège commercial:

via Casale, 450
47826 Villa Verucchio, Rimini, Italia
T. +39 0541 674111
F. +39 0541 674274
scm@scmgroup.com
www.scmwood.com

Scm Industria Spa

Professional Workshop Machinery

via Valdicella, 7
47892 Gualdicciolo,
Repubblica di San Marino
scm@scmgroup.com

bureau commercial en Italie:

T. +378 0549 876911
F. +378 0549 999604

bureau commercial à l'étranger:

T. +39 0541 674111
F. +39 0541 674274
www.scmwood.com

Les puissances des moteurs dans ce catalogue s'entendent exprimées en S6, sauf où cela est spécifié différemment. Pour des raisons démonstratives dans ce catalogue les machines sont représentées avec options et en configuration CE. La société se réserve le droit de modifier les données techniques et les dimensions sans préavis. Ces éventuelles modifications n'influent pas sur la sécurité prévue par les normes CE.

rev.00
02/2020

Mic Studio





SCM GROUP SPA

via Casale 450 - 47826 Villa Verucchio, Rimini - Italy
tel. +39 0541 674111 - fax +39 0541 674274
scm@scmgroup.com
www.scmwood.com